

Рис.1  
Опрессовка

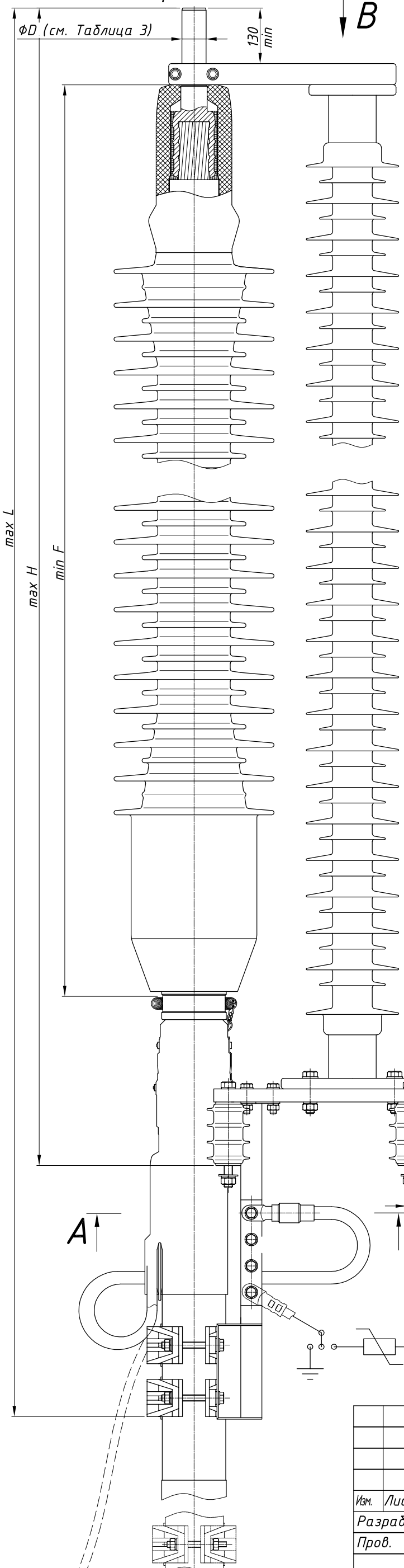

A-A (Плита опорная)

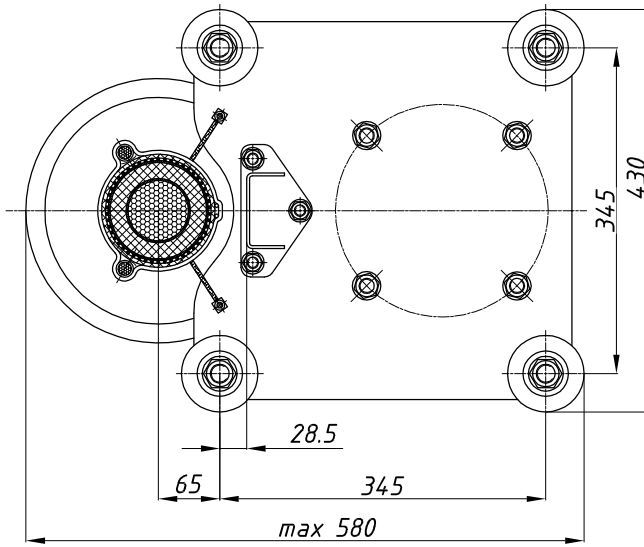

B (Консоль)



Рис.2  
Винтовое (B)



Рис.3  
Сварка (M)

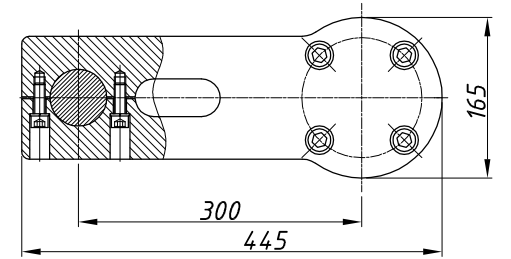

Таблица 1

Обозначение	L, мм	H, мм	F, мм	Минимальная длина пути утечки, мм
МКВС 126 (B, M, O)	2600	2100	1600	4365
МКВС 126/145 (B, M, O)	2700	2200	1720	4897

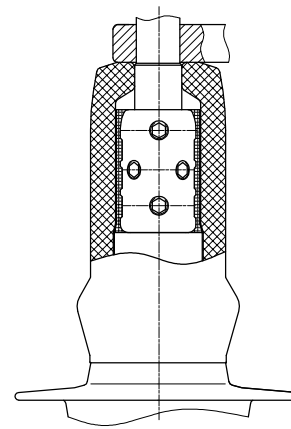
Таблица 2

Обозначение	Опрессовочное соединение Рис.1	Винтовое соединение (B) Рис.2	Сварное соединение (M) Рис.3	Вывод оптических волокон (O)	Без вывода оптических волокон
МКВС 126/145	+				+
МКВС 126/145 O	+			+	
МКВС 126/145 B		+			+
МКВС 126/145 BO		+		+	
МКВС 126/145 M			+		+
МКВС 126/145 MO			+	+	

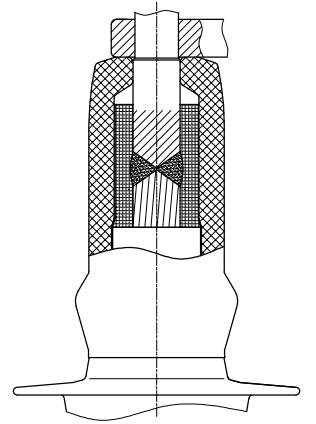
Таблица 3

Тип соединения	Сечение жилы, мм кв., ΦD													
	185	240	300	350	400	500	630	800	1000	1200	1400	1600	2000/2500	
Опрессовка (-)	Cu	50											60	
	Al	50											N/A	
Винтовое (B)	Cu	50											60	N/A
	Al	50												N/A
Сварка (M)	Al	N/A											50	60

1. Диапазон сечений жилы представлен в таблице (см. Таблица 3). Возможно соединение жилы методом Опрессовки (-), Винтовым методом (B) или методом Сварки (M).
2. Диапазон диаметров по подготовленной изоляции: 44-95 мм.
3. Максимальный диаметр по оболочке кабеля - 125 мм.
4. Максимальный допустимый угол наклона муфты - 90°.
5. Минимальная длина пути утечки приведена в таблице (см. Таблица 1).
6. Максимальная консольная нагрузка - 6 кН (с учетом силы тяжести при наклонной ориентации).
7. Кабель должен быть дополнительно закреплен на металлической конструкции не менее одного раза немагнитным кабельным зажимом на 200..1000 мм ниже держателя кабеля.
8. Максимальное рабочее напряжение  $U_m = 126/145$  кВ.

Изм.	Лист	№ Док.	Подпись	Дата
Разраб.		Хорошилов	<i>[Signature]</i>	24.08.23
Пров.		Кинтяхин	<i>[Signature]</i>	24.08.23
Утв.		Кинтяхин	<i>[Signature]</i>	24.08.23

AKS.386.400.000 ЧГ

МКВС 126/145  
(B, M, O)

Лит. Масса Масштаб

100 1:5

Лист Листов 1

Чертеж габаритный

ООО "АРКАСИЛ СК"